

Настоящее "Руководство по сборке и эксплуатации" распространяется на корпусную мебель и содержит указания, необходимые для **правильной и безопасной** сборки и эксплуатации изделия.

**По вопросам сборки и качества продукции обращаться в рекламационный отдел по тел. (3912) 19-15-15 или по E-mail: [vmebel@mail.ru](mailto:vmebel@mail.ru)**

## 1 НАЗНАЧЕНИЕ ИЗДЕЛИЯ

1.1 Корпусная мебель предназначена для оборудования интерьера жилых комнат в помещениях с относительной влажностью воздуха от 45 до 70%.

1.2 Изделие гармонично вписывается в интерьер помещения и создает ощущение уюта и комфорта.

1.3 Рекомендации по эксплуатации мебели:

- Не перемещайте мебель в загруженном состоянии. После ее перемещения необходимо отрегулировать петли двери;
- Не перегружайте полочки и ящики;
- В течение всего срока эксплуатации мебели следует время от времени проверять, не ослабли ли в ней винтовые соединения;
- Берегите мебель от попадания на неё прямых солнечных лучей и воды;
- Не храните и не эксплуатируйте мебель под открытым небом, во избежание разрушительного влияния на нее солнца, дождя или снега;
- Если мебель находится на расстоянии меньше 0,5 м от нагревательных приборов (электрических, газовых плит, радиаторов и т. п.), то установите между ней и тепловыделяющими приборами теплоизоляцию с целью предотвращения отслоения декоративного покрытия, появления пятен, деформаций, трещин и т. п.

## 2 ОБЩИЙ ВИД И ГАБАРИТНЫЕ РАЗМЕРЫ



Рис.1

### 3 СОСТАВ КОМПЛЕКТА ФУРНИТУРЫ











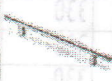

Поз.	Вид	Наименование	Кол.
		Гвозди	64
		Ключ для винта	1
		Ножка регулируемая прямоугольная	6
		Заглушка для ебрика	50
		Винт саморез 4x16	24
		Ручка рейлинг	4
		Эксцентрик	12
		Направляющая (x300)	4
		Ебробинт 7x50 FC01A	68
		Навеска прямая	2
		Винт саморез 3,5x16	24
		Винт саморез 4x25	20
		Брус соединительный	2

Таблица 1

## 4 Последовательность сборки

**ВНИМАНИЕ!** Корпусную мебель необходимо собирать в строгой последовательности, руководствуясь описанием сборки.

При сборке мебели следует избегать неосторожных ударов и излишних усилий.

### 4.1 Сборка

4.1.1 Аккуратно вскрыть упаковки.

4.1.2 Выбрать из упаковок необходимые для сборки элементы, номера упаковок, в которых они находятся, указаны в таблице 3.

Поз.	Наименование	Материал	Кол-во	Готовая деталь		Номер упаковки
				Длина	Ширина	
3	Бок ящика правый	ЛДСП 16 Корпусной	4	300	120	1
4	Зад.ст.ящика	ЛДСП 16 Корпусной	4	389	120	1
5	Бок ящика левый	ЛДСП 16 Корпусной	4	300	120	1
6	Фасад ящика	ЛДСП 16 Корпусной	4	440	195	1
7	Стойка	ЛДСП 16 Корпусной	8	396	330	2
8	Полка 2	ЛДСП 16 Корпусной	1	1368	330	2
9	Полка 1	ЛДСП 16 Корпусной	2	1368	330	2
10	Стойка лев низ	ЛДСП 16 Корпусной	1	400	330	1
11	Полка 3	ЛДСП 16 Корпусной	1	1368	330	2
12	Бок прав	ЛДСП 16 Корпусной	1	2048	330	1
13	Бок лев	ЛДСП 16 Корпусной	1	2048	330	1
14	Крыша	ЛДСП 16 Корпусной	1	1400	330	2
15	Дно	ЛДСП 16 Корпусной	1	1400	330	2
16	Стойка прав низ	ЛДСП 16 Корпусной	1	400	330	1
1	Дно ящика	ДВП	4	416	302	1
2	Задняя стенка	ДВП	2	427	473	1
	Фурнитура	Табл.1	1			3

Таблица 3

4.1.3 На внутреннюю поверхность боковой стенки в отверстия диаметром 3 мм монтируем (направляющие ящиков табл.1) с помощью (винтов-саморезов 4x16 табл.1) и крестообразной отвертки (см.рис.2).



Рис.2

4.1.4 Крепим ножку регулируемую прямоугольную (табл.1) к дну (табл.2) с помощью винтов-саморезов 4x16 (табл.1), как показано на рис.3.

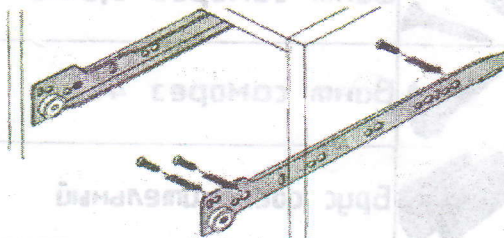
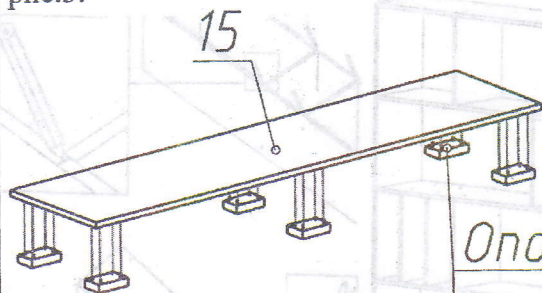

Опора  
прямоугольная(L 20)

Рис.3

4.1.5 Скрепить детали изделия (табл.2) с помощью эксцентриков (табл.1), евровинтов (табл.1) и ключа для винта (табл.1) как показано на рис.4.



Рис.4

4.1.6 Закрепить заднюю стенку (табл.2) с помощью бруса соединительного и гвоздей (табл.1) с шагом 100мм., как показано на рис.5.

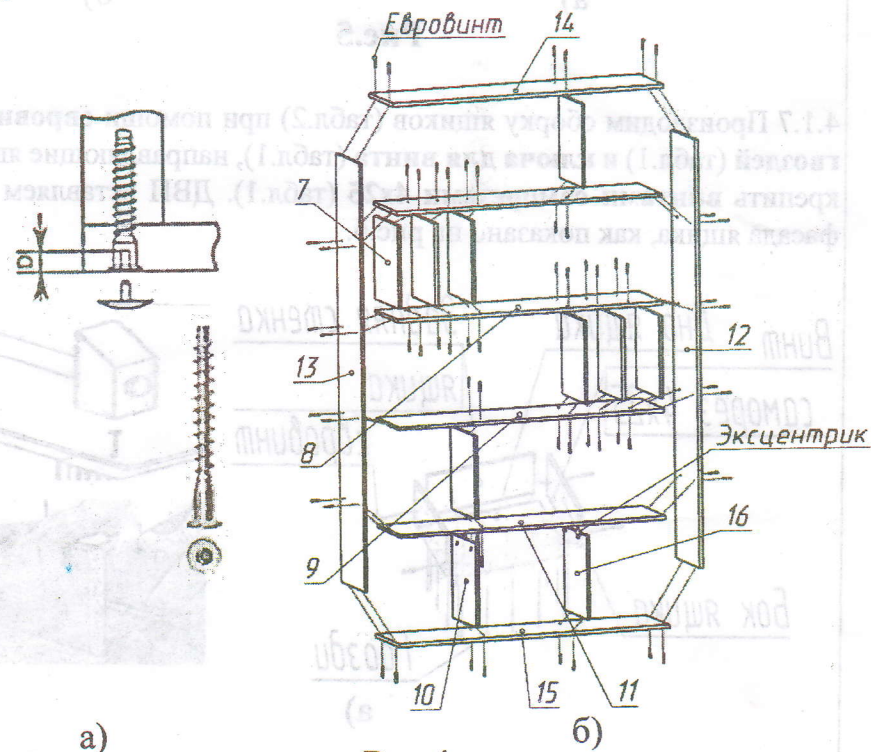

Рис.5

4.1.7 Производим сборку ящиков (табл.2) при помощи **евровинтов**, **гвоздей** (табл.1) и **ключа для винта** (табл.1), направляющие ящиков крепить **винтами саморезами 4x25** (табл.1). ДВП вставляем в паз фасада ящика, как показано на рис.6.

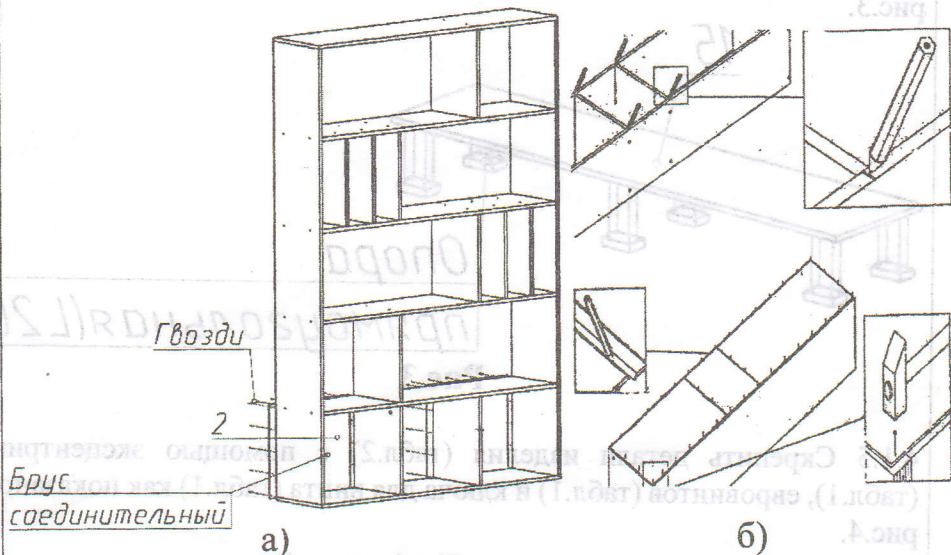
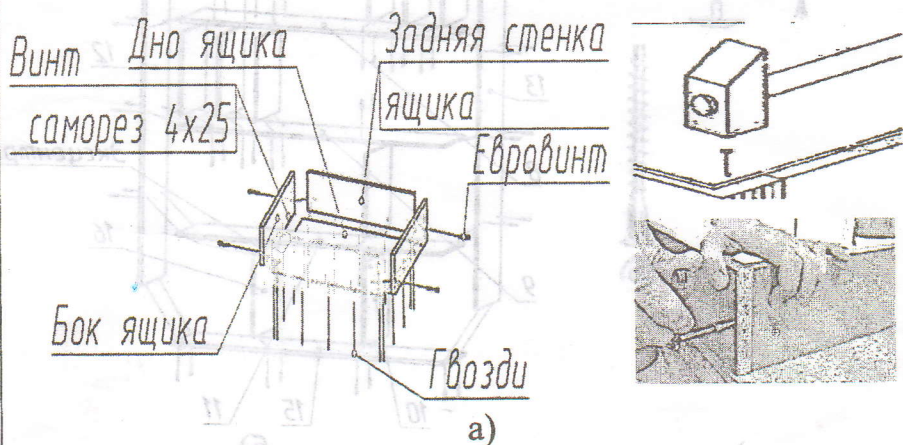

Ручка

Фасад  
ящিকা

Эксцентриковая  
стяжка

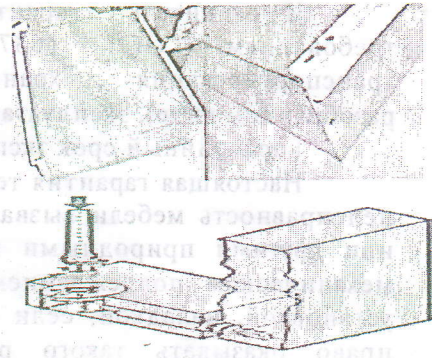

6)  
Рис.6

ПАСПОРТ

Этими листами

Дать продолж:

Уважаемый покупатель! Производители гарантируют Вас за покупку  
нашего изделия. Мы хотим, чтобы наша мебель принесла уют и  
комфорт в Ваш дом.

Фабрический адрес: 660061, Россия, г. Красноярск, ул. Калинина, 91 А  
Тел.: (3012) 19-12-12  
38.10.04 НМ РСФ по Ленинскому району г. Красноярск  
Итого выделено: ИП Ивгитин А.В. Саяногорское ЗА № 002666718